

BOMBA CRIOGENICA CENTRÍFUGA

Referência GR 58 HP 3S Série: 20225

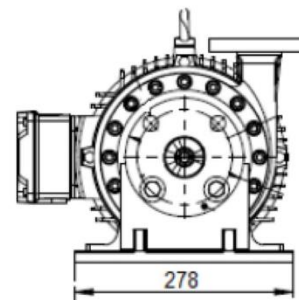

Moto Bomba Centrífuga de alta rotação para transferência de líquidos criogênicos, enchimento de tanques estacionários, descarga de carretas, carga e descarga de isotanques.

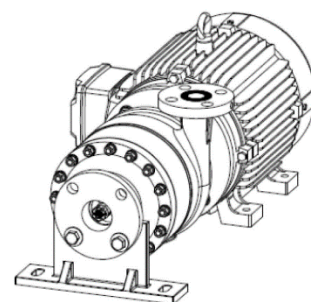
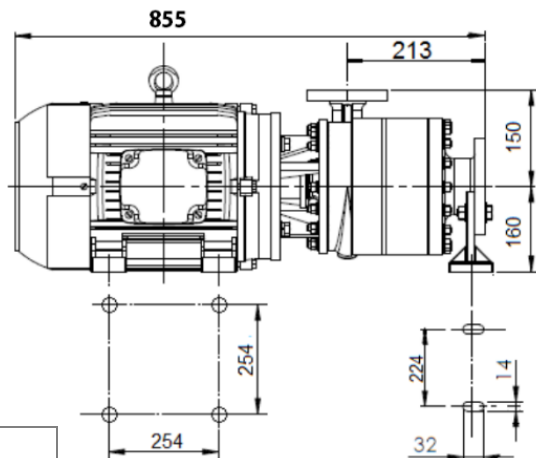
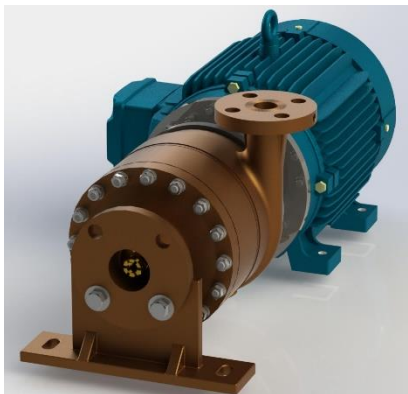

FLUÍDOS DE OPERAÇÃO: Líquidos Criogênicos - N ₂ (-196°C) O ₂ (-183°C) - Argônio (-186°C)
PRESSÃO MÁXIMA DE ENTRADA: 5 barg (limitada pelo selo mecânico)
NÚMERO DE ESTÁGIOS: 3
CONEXÕES - Entrada: 2" Classe 150 x Saída: 1" Classe 300
DIÂMETRO DOS IMPELIDORES: 6"
MOTOR ELÉTRICO: 50 HP 2 polos
ALIMENTAÇÃO: 440 V – 120 Hz
ROTAÇÃO DA BOMBA: 7140 rpm
NÍVEL DE RUÍDO: Menor que 95 dB
PESO ESTIMADO: 212 kg
PAINEL DE CONTROLE OPCIONAL

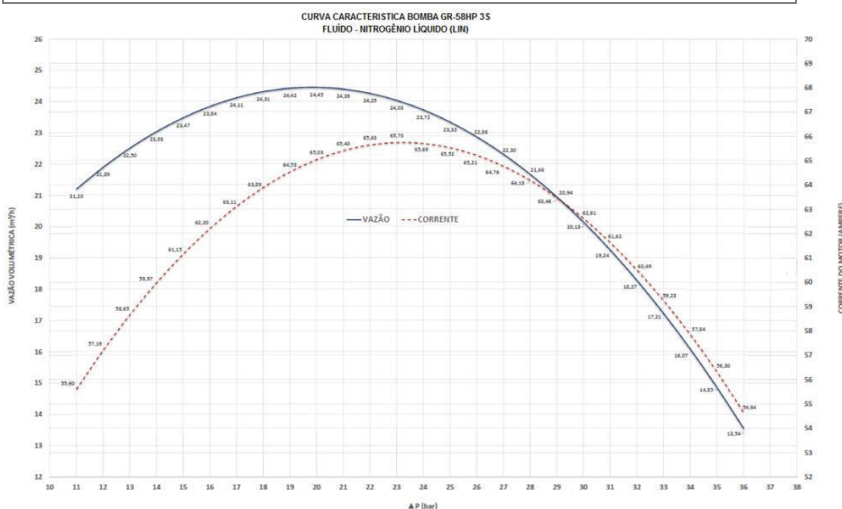

SUJEITO A ALTERAÇÕES SEM PRÉVIO AVISO

Suporte técnico Grofe no desenvolvimento do projeto
Opção de fornecimento com válvulas criogênicas Grofe
Assistência técnica local com menor custo de manutenção
Venda via cartão BNDES