

# BOMBA CRIOGÊNICA ALTERNATIVA

Referência GR 10

Série: 20123

Since 1958  
**GROFE** CRYOGENIC VALVES

Enchimento de cilindros com gases liquefeitos

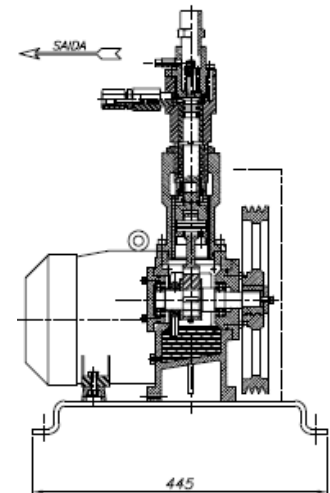
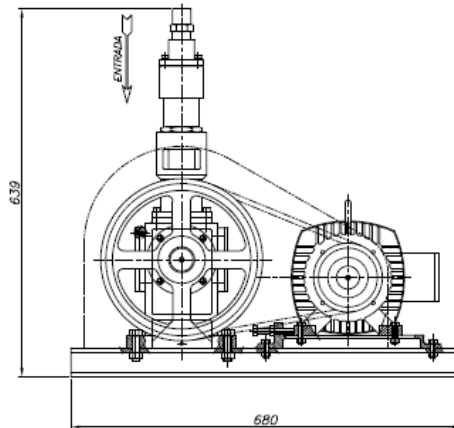
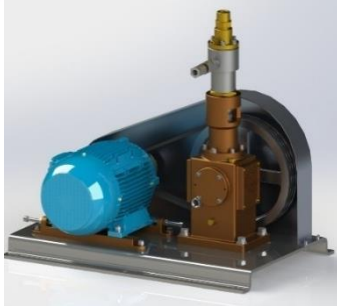

FLUÍDOS DE OPERAÇÃO: Óxido Nitroso (N <sub>2</sub> O), Dióxido de Carbono (CO <sub>2</sub> ), e Gases Refrigerantes
PRESSÃO MÁXIMA DE ENTRADA: 60 barg
PRESSÃO MÁXIMA DE DESCARGA: 120 barg
VAZÃO MÉDIA: 300 kg/h
CONEXÕES: Entrada 1" NPTM Saída ¼ "SCH encaixe solda
MOTOR ELÉTRICO: 5 HP 4 polos 1725 rpm
ALIMENTAÇÃO: 220/380/440V - 60Hz
ROTAÇÃO DA BOMBA: 420 RPM
NÍVEL DE RUÍDO: 80 dB
PESO ESTIMADO: 85 kg
PAINEL DE CONTROLE OPCIONAL

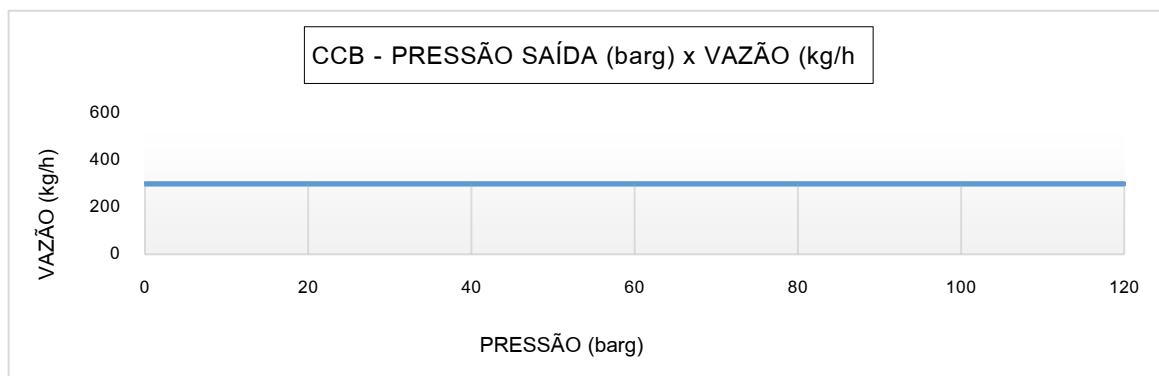

SUJEITO A ALTERAÇÕES SEM PRÉVIO AVISO

Suporte técnico Grofe no desenvolvimento do projeto  
Opção de fornecimento com válvulas criogênicas Grofe  
Menor Preço do mercado  
Menor Prazo de entrega  
Assistência técnica local com menor custo de manutenção  
Venda via cartão BNDES