

BOMBA CRIOGÊNICA CENTRÍFUGA

Referência GR 20 – 3S

Série: 20224

Since 1958
GROFE CRYOGENIC VALVES

Bomba Centrífuga de alta rotação para transferência de fluidos em plantas criogênicas, enchimento de tanques estacionários, descarga de carretas criogênicas, carga e descarga de isotanques.

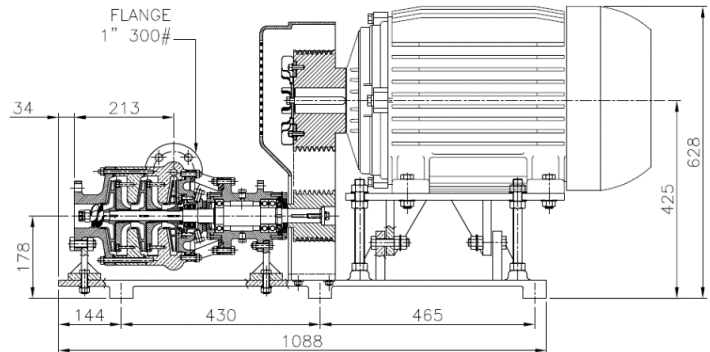

2

FLUÍDOS DE OPERAÇÃO: Líquidos Criogênicos - N ₂ (-196°C) O ₂ (-183°C) - Argônio (-186°C)
PRESSÃO MÁXIMA DE ENTRADA: 5 barg (limitada pelo selo mecânico)
NÚMERO DE ESTÁGIOS: 3
CONEXÕES - Entrada: 2" Classe 150 x Saída: 1" Classe 300
DIÂMETRO DOS IMPELIDORES: 6"
MOTOR ELÉTRICO: 50 HP 2 polos 3550 rpm
ALIMENTAÇÃO: 220/380/460 – 60 Hz
ROTAÇÃO DA BOMBA: 7.000 rpm
NÍVEL DE RUÍDO: Menor que 95 dB
PESO ESTIMAO: 420 kg
PAINEL DE CONTROLE OPCIONAL

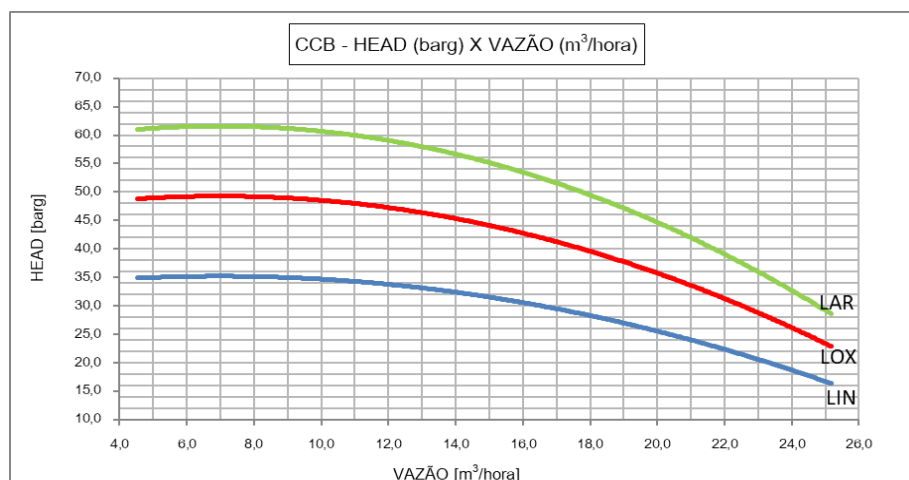
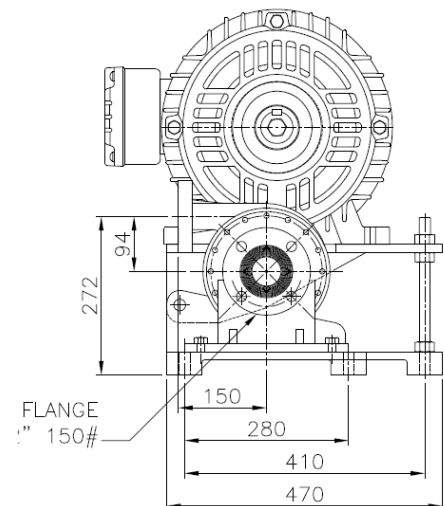

SUJEITO A ALTERAÇÕES SEM PRÉVIO AVISO

Suporte técnico Grofe no desenvolvimento do projeto
Opção de fornecimento com válvulas criogênicas Grofe
Menor Preço do mercado
Menor Prazo de entrega
Assistência técnica local com menor custo de manutenção
Venda via cartão BNDES